

Efterår 2020  
9. nummer  
Udarbejdet af  
ASF Medier,  
STU Nordsjælland og  
Vejby Bo & Beskæftigelse

Detaljen  
ISSN:2246-4751

# Detaljen



Banebrydende i forhold til jobskabelse til personer med ASF.

# I dette nummer



## Persona 5

Tertia is back with a review of Persona 5 on Playstation 4. I think she's turning japanese.

side 4



## Genesis

Genesis er et progressiv rock band som var aktiv i 4 årtier, Her er Anders' artikel om dem.

side 6

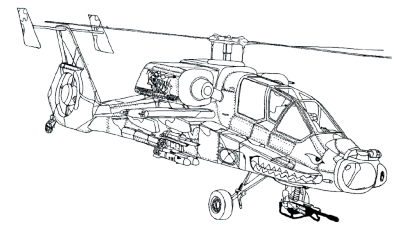

## Illustrationer

Et udpluk af illustrationer tegnet af Lasse.

side 10



## Idoler

Her er et udsnit af nogle idoler vi har i Vejby Bo & Beskæftigelse.

side 12



## Styx

Anders er igen på spil med en artikel. Denne gang om Styx. Progressive Rock på en mere amerikansk måde.

side 14



## Amon Amarth

Twilight of the Thunder God af Amon Amarth får en anmeldelse i denne artikel. Dødsmetal.

side 16



## Impressions

Der er nogle ting i livet der gør stort indtryk på os, her er nogle gode eksempler.

side 18

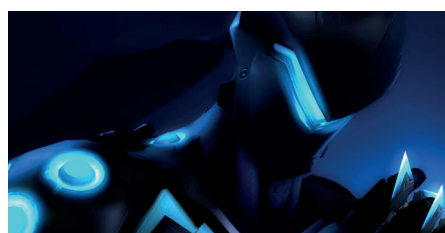

## Genji

Part ninja, part XBOX 360 Total Badass

side 21



## Grækenland

Nicolas deler sin meget omfattende viden om Grækenland med jer.

side 22

## Velkommen til den niende udgave af Detaljen.

Ja, der er gået næsten 2 år siden den sidste udgave af Detaljen blev udgivet, vi har haft travlt med en del i Vejby Bo & Beskæftigelse, men Detaljen er på ingen måder blevet glemt, som I kan se og læse i dette nummer.

Vi har haft meget fokus på produktion til vores webshop, som i også kan læse om på side 8.

Vi har stadig vores faste skribenter, der skriver om så diverse emner der spænder over 6 årtier. I dette nummer er meget fokus på Rock Musik, fra progressiv rock til Dødsmetal. Vi er dog ikke alle Metalheads.

Som noget nyt, forsøger vi at inddrage flere af vores medarbejdere fra Vejby Bo & Beskæftigelse. I dette nummer har vi 2 indslag som omhandler idoler og ting der gør indtryk på os.

**Impressions** har mange betydninger, det er et ord vi udforsker i den kommende tid, både i vores produktion og i de kommende numre af Detaljen.

Vore fotoværksted er også oppe i 5. gear nu, så der kan forventes meget mere fokus på dette emne.

Kære læser, kunne du tænke dig at skrive om en interesse du har, må du gerne kontakte os. Detaljens mål er at være det bedste og største blad for personer med autisme.

ASF Medier er en del af Vejby Bo & Beskæftigelse:  
Bosted, Beskæftigelse og STU under et tag.  
Ring til Ulla Møller-Christensen på 22471093  
for at få flere oplysninger eller aftale et besøg.



Detaljen  
ISSN:2246-4751

Kontakt:  
ASF Medier  
Grøndyssevænget 1  
3210 Vejby

Kontakt redaktionen  
[rh@vejby-bb.dk](mailto:rh@vejby-bb.dk)

Vores hjemmeside kan ses her:  
[www.vejby-bb.dk](http://www.vejby-bb.dk)

Detaljen er printet hos:



## Os bag Detaljen



Ray Hornsay, Redaktion & Underviser. Sikke en luksus for Ray, som modtager flere artikler fra flere forskellige skribenter. Han er meget tilfreds med holdets indsats.



Tertia, skribent & medarbejder. Tertia har en kærlighed til japanske spil, anime og manga. Hun har valgt at skrive på engelsk, og der er meget mere fra hende i fremtiden.

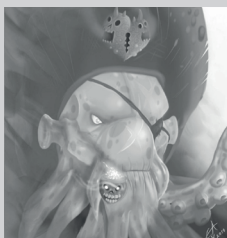

Davy Jones er tilbage med en artikel om Genji fra Overwatch. Davy Jones er ellers stærkt optaget af noget musik han arbejder på, men han fandt alligevel lidt tid til Detaljen.



Anders Y. skribent & medarbejder. Anders har virkelig sat sit præg i denne udgave af Detaljen, med 2 artikler samt et indblik i hvad der gør indtryk på ham.



Også en stor tak til Stefan og Nicolas for deres fine billeder. Nicolas nåede også lige at en artikel med i sidste øjeblik. En tak til Charlotte som er kommet med nogle rigtige gode ideer til hvordan vi kan gøre Detaljen endnu bedre. En stor tak til de andre skribenter som har valgt at skrive deres artikler anonymt. Sammen er vi Detaljen.

# P5

## PERSONA5

### The interview

So joker, why did you choose to write about persona 5?



D'uh!!

Because I like the game, because it's fun.



Name the top four reasons that you like this game.

Action, high school freetime, story and graphics.



Is there a big difference between the action gameplay and the high school gameplay? If so, briefly describe them to me, cos I know nothing about the game.

The high school gameplay is casual, it's about building friendships and improving certain abilities and skills that can be used in the action. Levelling up social stats and knowledge are very important and open new friendships and make the action missions a lot easier to win.



Publisher: Atlus  
Published in 2016  
Platforms: PS3, PS4  
Genre: Role playing  
Social simulation  
Modes: Single Player  
with online elements



The Persona series of games started in September 1996 on Sony Playstation. The gameplay has been pretty much the same for over 20 years; JRPG with social simulation elements. The combat sequences have always been turn based, giving the player time to consider their next move. Obviously, due to technological advances in hardware, the graphics and audio in game have been improved throughout the years. The gameplay has also recieved extra features throughout the years, but the core gameplay remains virtually unchanged. The series has generally been well recieved and has built up a large fan base, new games are still being produced in the series.

Can you give me some examples of what you need to do in high school gameplay to build stats.



It's mostly conversations where I can choose from a list of responses.

It is often quite funny. There is a lot of hanging out with people, where I help others with various tasks. Social stats can be built by doing different things around the town, such as fitness training, completing tasks for people etc.

You meet the bad guys in high school too?

Yes, I got a lot of knowledge about them in high school, but I have to challenge them in the action side of the game.

Action, now we are talking. How do you deal with the bad guys then?

When I have a suspicion that somebody is bad, then Igor, a man I only see in my dreams, sends an app to my mobile phone which gives access to the bad guys palace. These apps can also be sent to other members of my party. These apps show the way in to the bad guys distorted reality.

In the distorted reality, the aim is to find the bad guys 'shadow', avoid traps and not be discovered. There are other shadows in the palace that are cognitive versions of people from the real world, seen through the eyes of the main shadow.

The main aim of the palace is to steal the bad guys treasure. The only way to make the treasure appear is by alerting the bad guy that the treasure is in danger of being stolen, this is done by me sending the bad guy a calling card. To steal the treasure I need to defeat the shadow, who will not allow me to leave with the treasure. When the shadow is defeated, you need to get out of the palace as quick as possible, as the palace starts to fall apart. The bad guy in the real world is reunited with his shadow and feels guilt for all the bad things he has done and they often confess to their crimes and face the consequences.

OK, I think I'll just buy the game then!



*af Anders Yding*

#### Lidt om bandet

I dette nummer af Detaljen vil jeg skrive om et af mine store yndlingsbands Genesis. De tilhører en af de bedste grupper inden for genren progressiv rock. Jeg kan lide at lytte til adskillige af deres numre. Både yngre som rigtigt gamle. Det er nemlig noget særligt ved deres form for progressive rock at musikken lyder ganske interessant, ikke mindst med eksperimentering med datidens synthesizere og hvad der nu var af elektroniske musikinstrumenter i nogle af deres numre. Senere er deres musikstil dog blevet mere moderne poppet. De har også lavet nogle spændende instrumentalmusiknumre. Nogle af mine yndlingshits med Genesis er: Invisible Touch, Land of Confusion, I Can't Dance, Jesus He Knows Me, Turn It On Again, Abacab og Mama.

Genesis blev dannet i Godalming, Storbritannien i 1967 af Tony Banks, Mike Rutherford, Peter Gabriel og et par andre medlemmer. I 1970 kom Phil Collins med som trommeslager og han blev senere bandets forsanger da Peter Gabriel forlod gruppen i 1975. Dengang Peter Gabriel var med havde han det oftest med at optræde i nogle besynderlige kostumer når bandet spillede live. I 1978 var Genesis blevet en trio med Phil Collins, Mike Rutherford og Tony Banks som havde en storhedstid indtil Phil Collins forlod bandet i 1996. Samme år kom Ray Wilson ind som forsanger og var med indtil 1999 da bandet officielt blev opløst. Bandet blev dog kortvarigt gendannet mellem 2006-2007 med nogle livekoncerter bl.a. herhjemme i Herning.

#### Øvrige karrierer

Før Genesis officielt blev opløst i 1999 havde nogle af bandmedlemmerne inden da også prøvet med nogle solokarrierer eller andre musikgrupper. Phil Collins har prøvet med nogle andre grupper men har som bekendt lavet nogle soloalbums med stor succes siden 1981. Mike Rutherford dannede i 1985 Mike + the Mechanics mens Tony Banks mest bare lavede nogle albums selv. Peter Gabriel har også haft en særlig solokarriere.

## Diskografi

Genesis har udgivet 15 studioalbums, 6 livealbums, 3 kompikationsalbums og 8 CD bokse.

### Studioalbums

1969 From Genesis to Relevation  
1970 Trespass  
1971 Nursery Cryme  
1972 Foxtrox  
1973 Selling England by the Pound  
1974 The Lamb Lies Down on Broadway  
1976 A Trick of the Tail  
1976 Wind & Wuthering  
1978 ...And Then There Were Three...  
1980 Duke  
1981 Abacab  
1983 Genesis  
1986 Invisible Touch  
1991 We Can't Dance  
1997 Calling All Stations

### Livealbums

1973 Genesis Live  
1977 Seconds Out  
1982 Three Sides Live  
1992 The Way We Walk, Vol I: The Shorts  
1993 The Way We Walk, Vol II: The Longs  
2007 Live over Europe

### Complication albums

1991 Turn It On Again: Best of '81-'83  
1999 Turn It On Again: The Hits  
2017 50 Years Ago

### CD bokse

1998 Genesis Archive: 1967-75  
2000 Genesis Archive 2: 1976-1992  
2004 Platinum Collection  
2007 Genesis 1976-1982  
2007 Genesis 1983-1998  
2008 Genesis 1970-1975  
2009 Genesis Live 1973-2007  
2014 R-Kive



Peter Gabriel i nogle af hans kostumer



Genesis 1974



Genesis 1986

# Vejby Bo & Beskæftigelses Webshop



Vejby Bo & Beskæftigelse er rigtig glade for at kunne præsentere webshoppen.

Især fordi det er beboere og brugere der, i samspil med personalet, står bag produkterne; det er vigtigt for mennesker at kunne bruge vores evner og kvaliteter. Mennesker med autisme oplever, og er i, verden på deres helt specielle måde; og vi håber produkterne i webshoppen er med til at udtrykke dette.

Alle produkter er lavet i Vejby Bo & Beskæftigelses værksteder, og det er planen, at der med tiden kommer endnu flere spændende ting i webshoppen.



Batikproduktion i fuld sving.

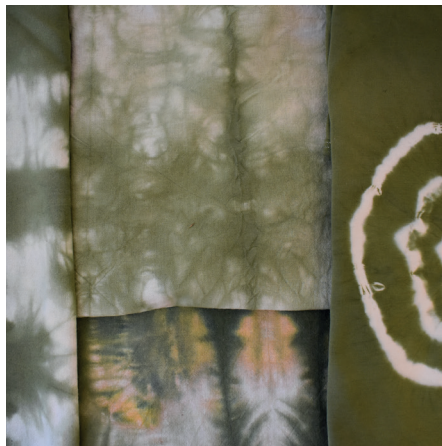

Lakering af bogmærke, som er lavet af genbrugstræ.

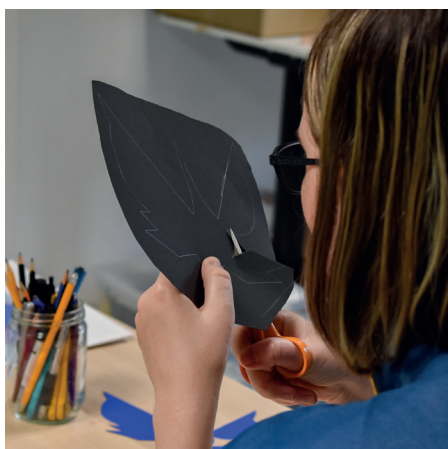

Her er en medarbejder i gang med at producere en silhuet plakat.



På jagt efter upcycling & inspiration i det lokale loppemarked.



Et eksempel på en vare der kan bruges til upcycling er fundet.



I vores webshop, har vi et voksende udvalg af gode varer.

Vi har gode gaveideer:

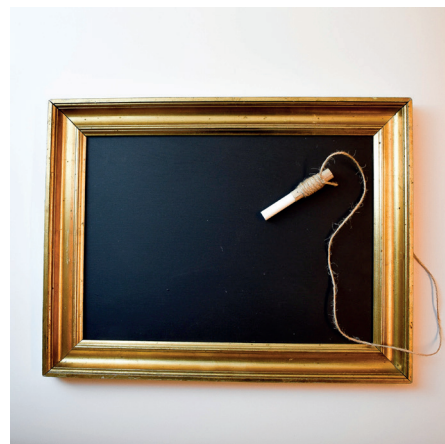

Vi har ting du selv har brug for:



Vi har ting du ikke vidste du havde brug for:



Peg din browser på [www.vejby-bb.dk](http://www.vejby-bb.dk) eller scan QR koden til højre.

På webshoppen, kan du tilmelde dig til vores nyhedsbrev, så du får besked når der kommer nye varer. Der kommer nye varer hele tiden.

De fleste af vores varer er unikke, dvs at der kun findes lige netop en, eller et begrænset antal. Dette gælder ikke for varer som er trykt digitalt, som kan produceres i større mængder, hvis der er behov for det.

Du kan også købe alle numre af Detaljen, hvis du gik glip af dem.

Vores omsætning vil komme vores beboere og medarbejdere til gode.



# Illustrationer

AK-47

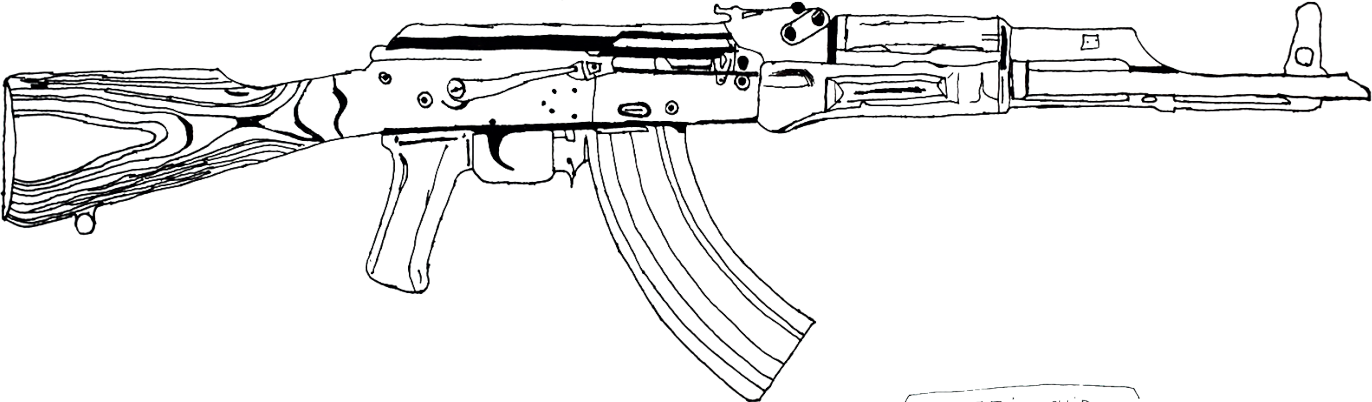

BUGATTI CHIRON  
ENGINE  
1500 HP

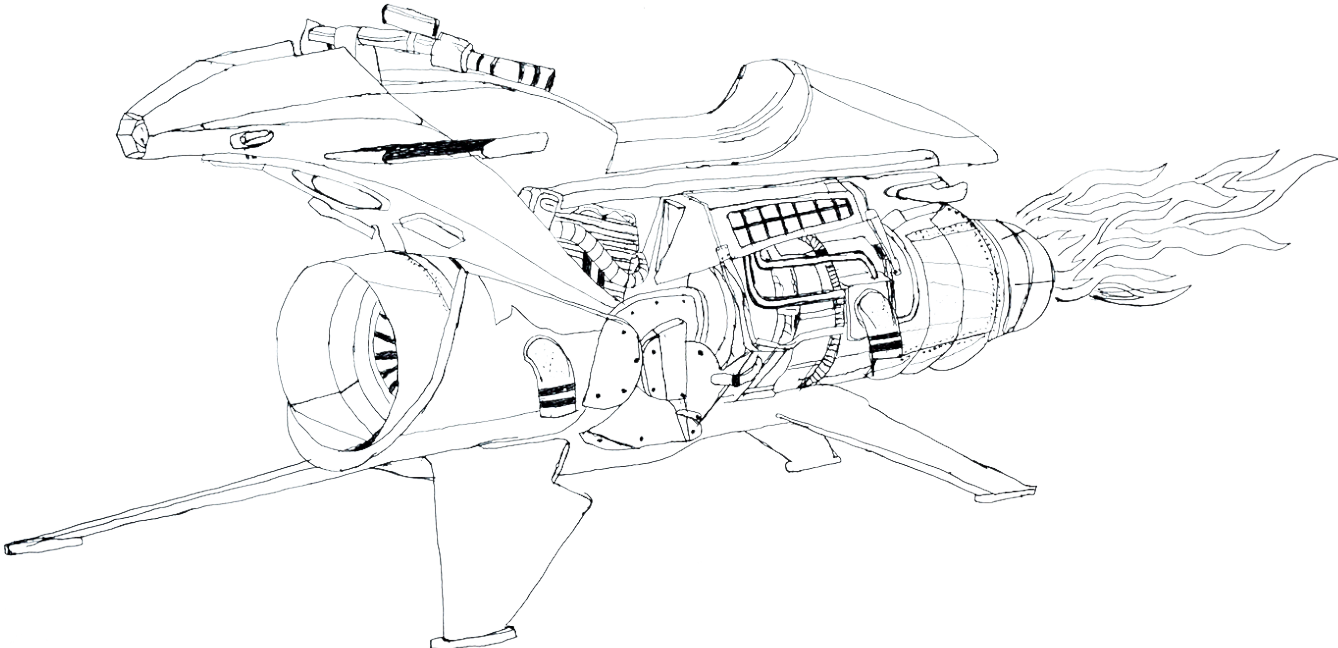
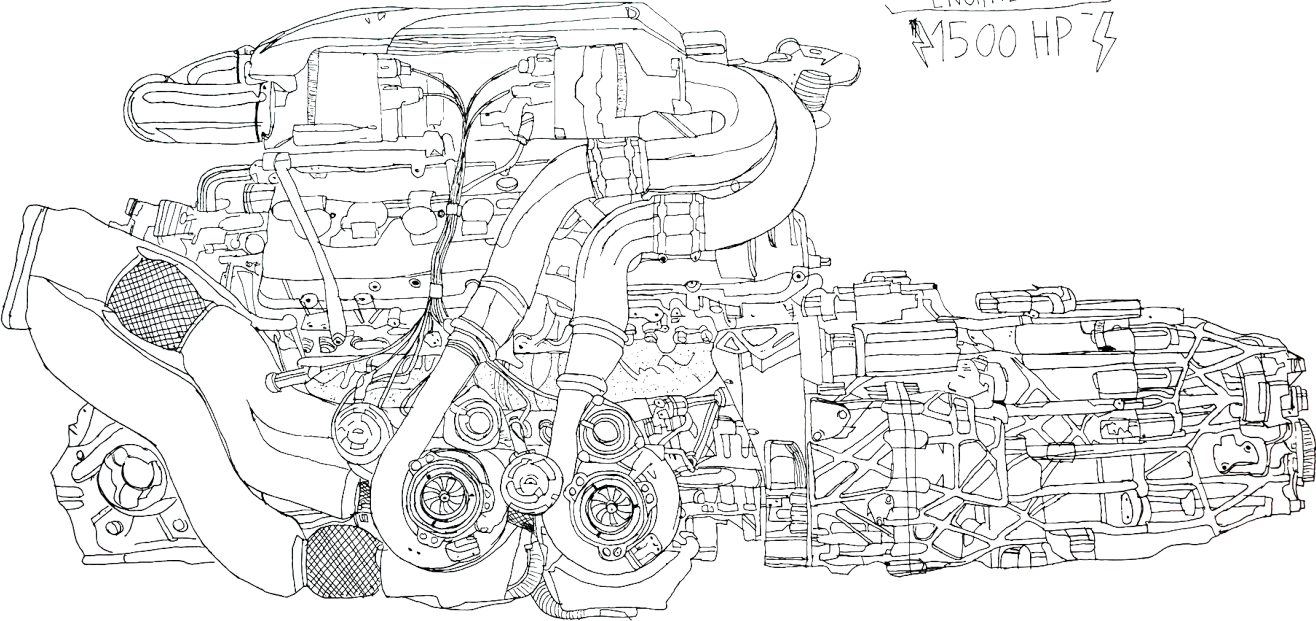

OPPRESSOR MK2

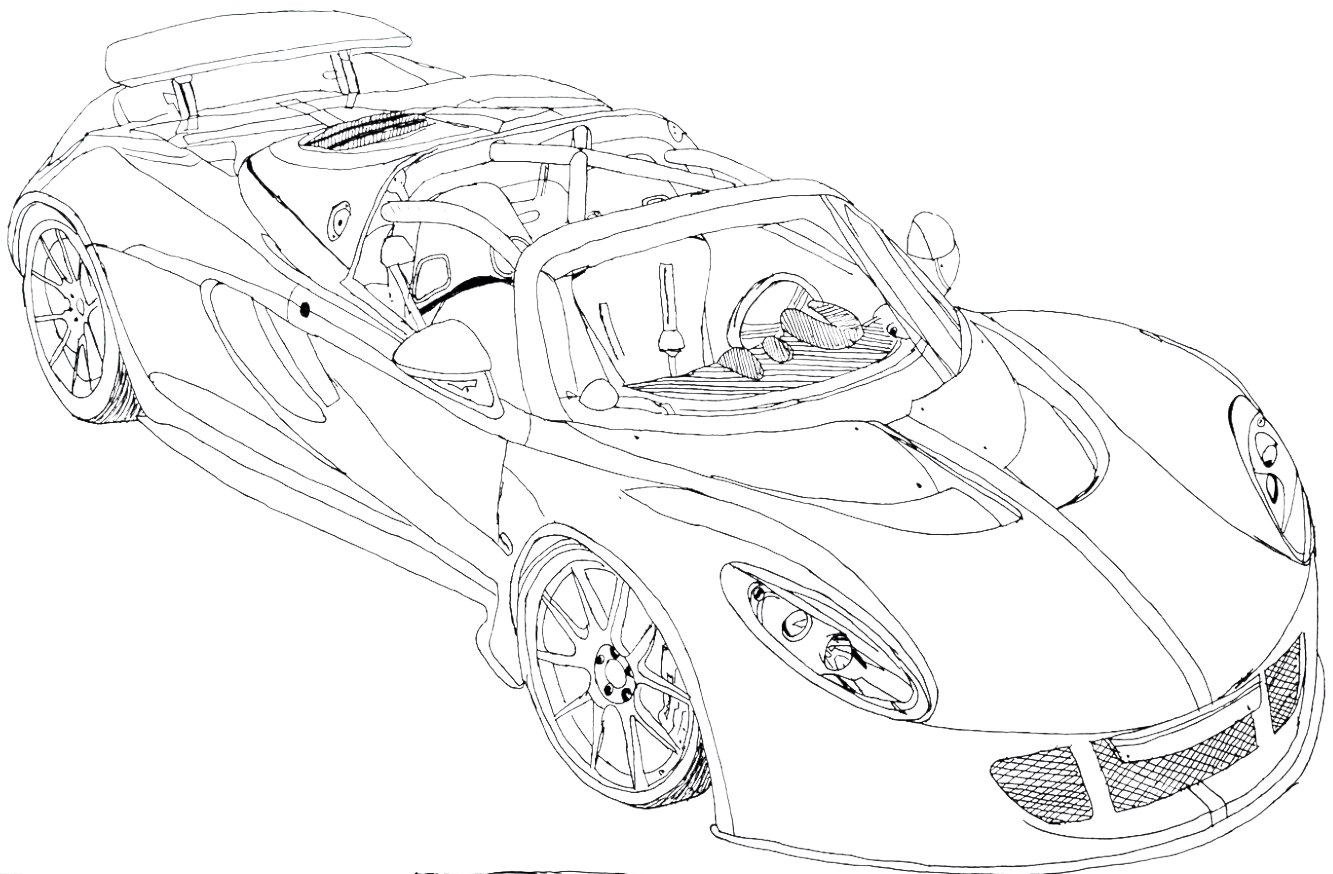

HENNESSEY VENOM GT

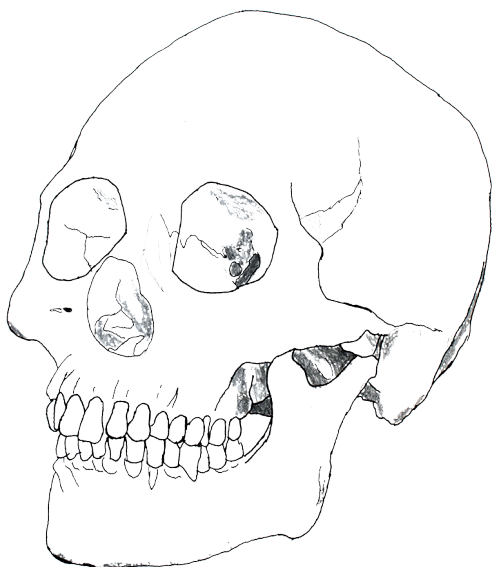
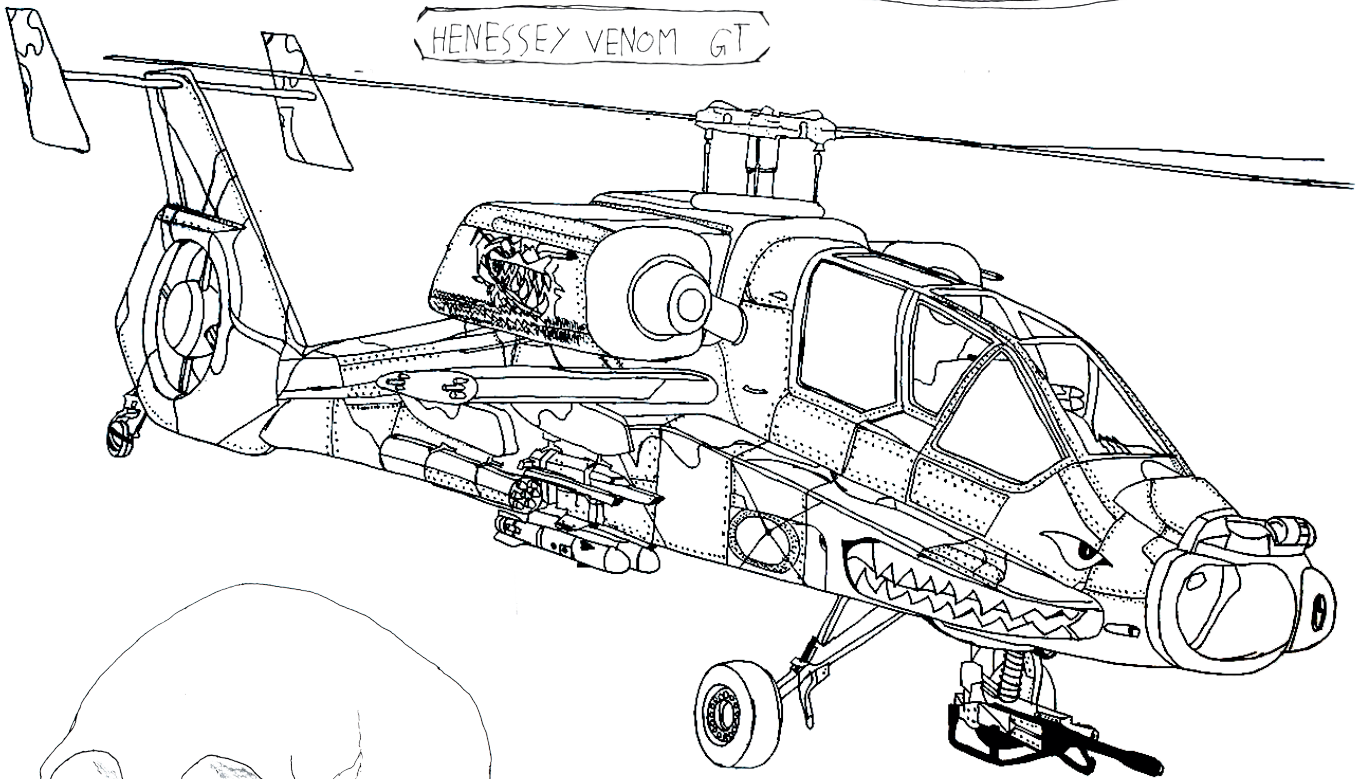

# IDOLZER



Johan Hegg

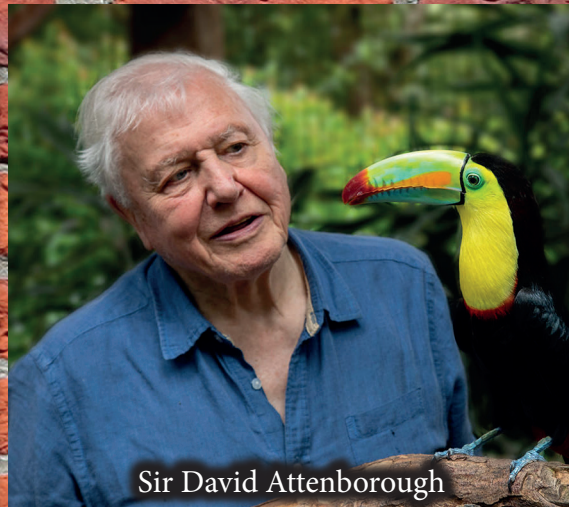

Sir David Attenborough



Boreas

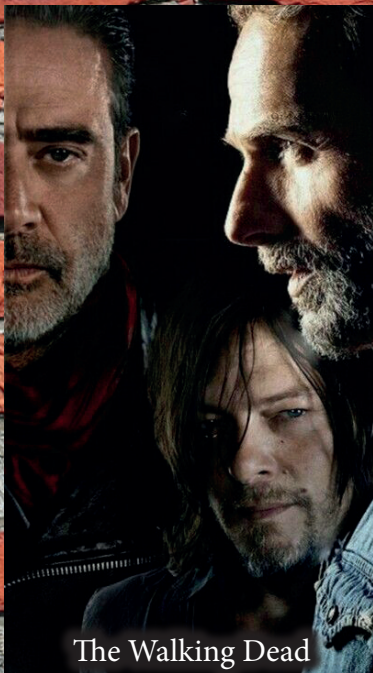

The Walking Dead



Joe Rogan

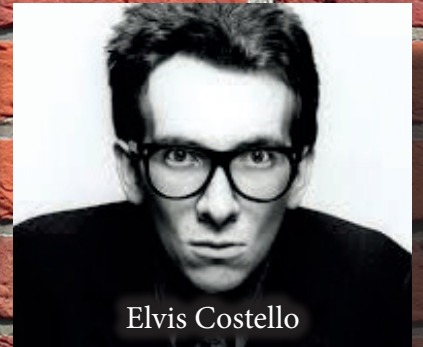

Elvis Costello

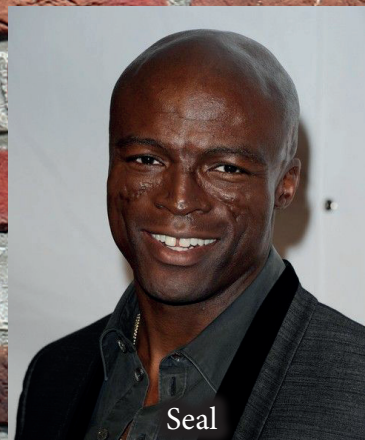

Seal



Temple Grandin

Photo by Rosalie Winarc

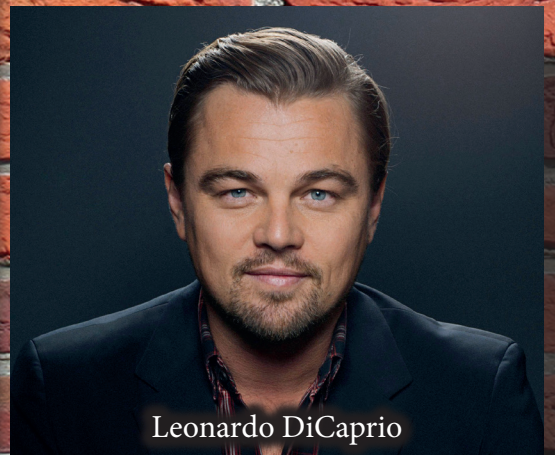

Leonardo DiCaprio



Gasolin

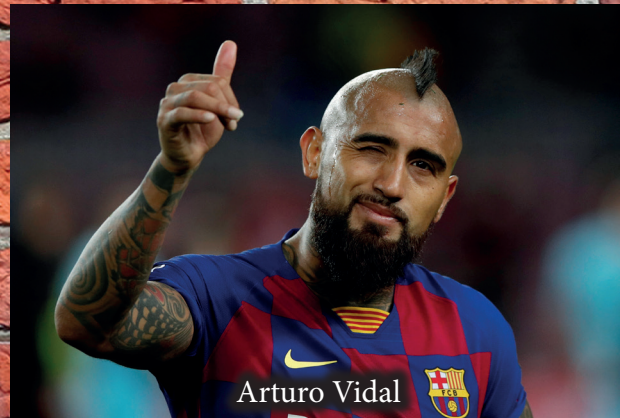

Arturo Vidal



David Bowie



Shōta Aizawa



Tom Kristensen

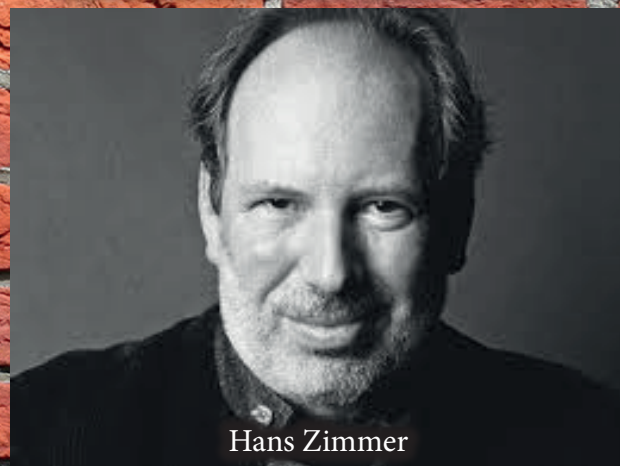

Hans Zimmer



Daft Punk



Mickey O'Neil

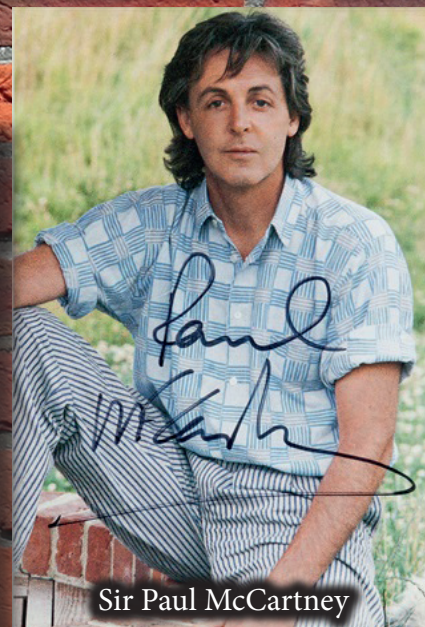

Sir Paul McCartney



*af Anders Yding*

#### **Om bandet**

Nu vil jeg skrive om en anden musikgruppe som hedder Styx. Det er også en gruppe der har spillet progressiv rock men også sådan noget som hård rock. Hvordan jeg fik kendskab til Styx tror jeg det skyltes at jeg engang har set et par flashfilm på internettet hvor de har brugt noget af deres musik, og jeg synes det lød så interessant. Så har jeg siden hørt meget af deres musik på nettet og jeg har også købt nogle af deres gamle albums. Mine yndlingsnumre med Styx er: Come Sail Away, Renegade, Babe, The Best of Times, Too Much Time on My Hands, Mr. Roboto og Don't Let It End.

Gruppen blev dannet i Chicago, USA i 1972 af brødrene Chuck og John Panozzo og Dennis DeYoung. Det startede i 60'erne som en gruppe kaldet The Tradewins, men måtte ændre navnet da en anden musikgruppe blev mere kendt med det navn. Omkr. 1975 kom Tommy Shaw med som guitarist. Bandet fik deres store gennembrud i 1977 med albummet The Grand Illusion og havde så succes indtil 1984 hvor bandet officielt blev opløst. De har dog siden haft nogle perioder med gendannelser. Dennis DeYoung var bandets forsanger indtil 1999 og har sunget en del af numrene. Nogle andre numre er sunget af guitarist Tommy shaw og nogle få numre er sunget af en af de andre bandmedlemmer.

#### **Undervurderet band?**

Styx virker for mig og visse andres opfattelse som et undervurderet og ikke særligt kendt band. Det synes jeg er synd, for jeg synes at meget af deres musik er utrolig godt lavet. Det er en af de gamle musikgrupper som burde være kendt den dag i dag. Jeg håber at dem der læser artiklen her får lyst til at høre nogle af de numre jeg har nævnt her og også synes de lyder gode.

## Diskografi

Styx har udgivet 16 studioalbums.

- 1972 Styx
- 1973 Styx II
- 1973 The Serpent Is Rising
- 1974 Man of Miracles
- 1975 Equinox
- 1976 Crystal Ball
- 1977 The Grand Illusion
- 1978 Pieces of Eight
- 1979 Cornerstone
- 1981 Paradise Theatre
- 1983 Kilroy Was Here
- 1990 Edge of the Century
- 1999 Brave New World
- 2003 Cyclorama
- 2005 Big Bang Theory
- 2017 The Mission



Styx 1977



Styx 1983

# AMON AMARTH

## TWILIGHT OF THE THUNDER GOD

Denne artikel handler om et "review" af Twilight of the Thunder God, som er det syvende studiealbum af det svenske melodiske dødsmetal band Amon Amarth: Amon Amarth er et svensk melodisk dødsmetal band, der blev dannet i 1988 i Tumba under navnet Scum (men skiftede navn i 1992). Navnet er taget fra vulkanen Mount Doom i J.R.R. Tolkiens Midgård (fra Ringenes Herre). Deres musiktema er primært baseret på vikin-gehistorie og nordisk mytologi og bliver derfor nogle gange kaldt "Viking metal", men bandet vil helst blive kaldt melodisk dødsmetal.

## MUSIKKEN

### 1. Twilight of the Thunder God

Jeg starter med musikken. Albummet åbner med selve titelnummeret "Twilight of the Thunder God" (som ikke kun er det bedste nummer på albummet, men også et af deres bedste numre) med en guitarpassage som skaber en forventning inden den brutale rytme for dobbeltpedalerne (stortrommerne) opbygger en episk, melodisk og kraftig atmosfære. Johan Hegg slipper sin brølende growl løs og har ikke lydt bedre. Denne sang er en perfekt måde at åbne albummet på.

### 2. Free Will Sacrifice

Det næste nummer som står allerede for mig også som et godt nummer - "Free Will Sacrifice" toner tempi ned fra titelnummeret og fokuserer på et mere groovy riff uden at miste den episke atmosfære, og selvom dens chorus er ikke så genkendelig som titelnummeret er den stadig velegnet for sing-along. Ikke meget ellers at beskrive her.

### 3. Guardians of Asgaard

En af mine personal favorite tracks fra albummet, ligesom "Free Will Sacrifice" er "Guardi-

ans of Asgaard" også et groovy track, men ligesom titelnummeret "Twilight of the Thunder God" har en meget genkendelig sing-along chorus og en markant solo som gør en allerede smuk atmosfære endnu mere smuk og episk efterfulgt af sing-along chorus, som slutter nummeret - ihverfald en af mine highlights på albummet. But things change...

### 4. Where Is Your God?

Hvoraf "Free Will Sacrifice" og "Guardians of Asgaard" var mere groove, er "Where Is Your God?" det fuldstændig modsatte - et straight-up death metal nummer med "return to form" med speedy dobbelttromme-"fury" og tremolo-picking guitariffs næsten hele vejen igennem nummeret ligesom "Twilight of the Thunder God" men med en mørkere atmosfære. Ikke kun syntes jeg det er det hårdeste nummer på albummet musik-mæssigt, men også for deres diskografi (efter min mening).

### 5.-8. Varyags of Miklagaard, Tattered Banners and Bloody Flags, No Fear For the Setting Sun, The Hero

De næste tre-fire numre indleder midt-sektionen af albummet og de løfter stemningen og atmosfæren betydeligt fra det foregående

nummer "Where Is Your God?" og følger næsten den samme skabelon på den måde at de er variende i tempi. "Varyags of Miklagaard" har en lidt mere enkelt rytme, hvoraf "Tattered Banners and Bloody Flags" er lidt mere eksperimental med dens galloperende dobbelt-pedal rytme som illustrerer en march-agtig stemning. "No Fear For the Setting Sun" løfter energien lidt op med varierende trommerytme, tremolo-picking riffs og en kraftfuld og mørk solo, mens "The Hero" ligger på en galloperende midt-i-mellem rytme. You can either die by the sword, or you can...

### 9. Live For the Kill

Catchy riffs... check. Pounding double bass... check. Positive energy... check. Dette nummer har alle de andre elementer der gør op for et typisk speedy Amon Amarth-nummer, som ikke er overraskende, men omkring ved 3-minute-marken efter soloen stopper bandet med at spille, og et nyt instrument er introduceret - hvad mon det kan være? Hvis du gættede cello-strengene fra Finlands selveste Apocalyptica - korrekt. Apocalyptica kommer ind og fylder 50 sekunder med en melodi der kopierer lead guitaren fra tidligere i nummeret. Så kommer



Amon Amarth ind og fylder de sidste 30 sekunder med kraftfulde riffs - og selvom bandet aldrig har prøvet dette før, så er resultatet godt.

### 10. Embrace the Endless Ocean

Albummet kommer til en closure på det sidste nummer, "Embrace the Endless Ocean", som svarer til en episk (næsten) 7 minutters rejse om vikinger, nordiske fortællinger / mytologi, langbåde og Ragnarök (som illustreret på albumcoveret). Med nummerets skiftende rytmer, melodiske guitarer og en rørende atmosfære er dette en virkelig god måde at konkludere albummet på.

#### HIGHLIGHTS:

Twilight of the Thunder God  
Guardians of Asgaard  
Tattered Banners and Bloody Flags  
Live For the Kill  
Embrace the Endless Ocean

## PRODUKTION

Produktionen er poleret og professionel; doublebass-pedalerne har en "thick" lyd og resten af trommerne har også en god balance; guitar-riffene har en "distorted", varm og behagelig tone; Johan

Heggs vokaler er dybe growls og harmonerer godt med musikken. Der er også god balance i mixing; ingen af instrumenterne får mere opmærksomhed eller plads end andre.

## LYRICS / SONGWRITING

Lyrics og sangskrivning er også solid. Der er masser af emner bl.a. om kamp, ødelæggelse, våben, Thor, det gode og det onde, hævn og disse emner er udmærket i forhold til musikken, bl.a. 'Twilight of the Thunder God' taler om en kamp mellem Thor og midgårdsormen hvor han vinder kampen (men dør af slangens gift), 'Guardians of Asgaard' er om einherjerne (som er faldne vikingekrigere der er fundet værdige til at bo i Valhal) og 'Tattered Banners and Bloody Flags' fokuserer på Lokes hær og deres følelser inden de går i kamp mod asernes rige.

## KONKLUSION

Alt i alt er "Twilight of the Thunder God" et mesterværk fra disse svenske "vikinger" og muligvis deres bedste udgivelse til dato - hvis

du er ny til Amon Amarth eller nysgerrig på melodisk dødsmetal (fordi du sikkert er ny til genren, eller hvis du allerede er metalhead der vil prøve andre genrer), så vil jeg anbefale dette album - ikke meget mere at forklare.

#### PERSONLIG RATING

4,5 / 5

#### UDGIVELSESDATO

17. september 2008

#### GENRE

Melodic Death Metal

#### LÆNGDE

43:34

#### LABEL

Metal Blade Records

Skrevet af (Anonym)

#### KILDER

Livenation

Encyclopedia Metallum: The Metal Archives (metal-archives.com) (for at se på reviews)

#### ANBEFALING:

Map of Metal: An interactive map of Metal history and the influential bands that helped shaped the genres we know today. (Link: [mapofmetal.com](http://mapofmetal.com))



# Impression

*The effect produced by impressing: such as an especially marked and often favorable influence or effect on feeling, sense, or mind.*



Nicolas siger, at grunden til at motivet gør indtryk på ham er: Landskabet, roen, udsigten, stilheden, at der ikke er stress. Billedet er taget ved Bulbjerg Klit.



Dette er et billede af Falkirk Wheel i Skotland. Det er et slusesystem til både som virker ved at man sejler ind i en sluse som bliver hejst op til en vandkanal hvor man også modsat kan blive ført ned igen. Jeg synes det er en fantastisk konstruktion, ikke mindst fordi det er sin eneste slags i verden.

Tekst og foto: Anders Yding



Billedet er taget af Stefan i Thy mens han stod inde i en bunker. Stefan siger, at han er facineret af gange og veje.

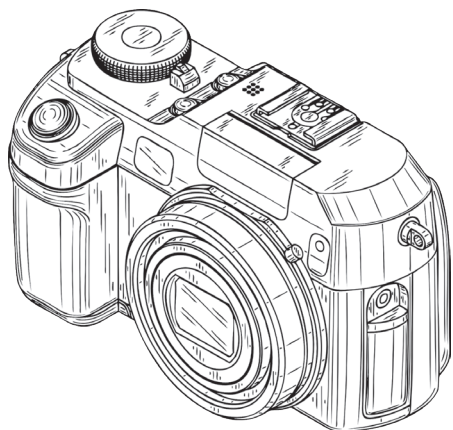

# Vi har brug for dig...

**Kære læser**

Vi vil meget gerne have at vide hvad der gør indtryk på lige netop dig. Kunne du tænke dig at se dit billede i Detaljen?

Hvis der er noget som gør, eller har gjort et stort indtryk på dig, må du meget gerne sende billedet til os, samt en lille beskrivelse af hvorfor eller hvordan det gør indtryk på dig.

Så frem med dit kamera, eller din mobiltelefon og klips løs.

Vi dedikerer et par sider til jeres billeder i det næste nummer af Detaljen, som tilfældigvis bliver vores jubilæumsudgave, det 10. nummer!

Du bestemmer hvad der bliver skrevet, du kan også være anonym.

Vi glæder os til at se jeres billeder, vi glæder os til at dele jeres billeder i det næste nummer af Detaljen.

Send billedet og beskrivelsen til [rh@vejby-bb.dk](mailto:rh@vejby-bb.dk)

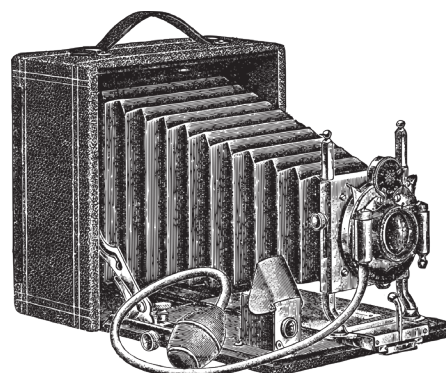

## STU & STB for personer med autisme.

Miljø samt affaldssortering

Motion

Haveafdeling

IT værksted

Faste ugentlige ture

Kreaværksted

Fotografi

Kost og sundhed

Høns og kaniner

Træværksted

Autoværksted

I samarbejde med vores STU, sørger vi for vedligeholdelse og udvikling af faglige og personlige kompetencer.

Læs mere på [www.vejby-bb.dk](http://www.vejby-bb.dk) eller kontakt Ulla Møller-Christensen på 22471093 for flere oplysninger.

## STU, Beskæftigelse og Bo-tilbud under samme tag.

VEJBY BO  
BESKÆFTIGELSE

**STU**  
nordsjælland

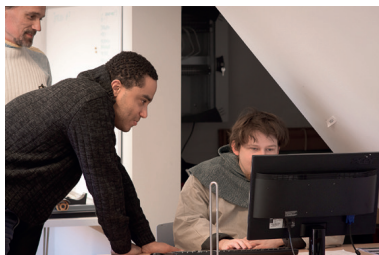

# GENJI

Genji er en alsidig og mobil flanker-hero i Damage kategorien. Han er rigtig god til hurtigt at dræbe skrøbelige fjender der ikke kan forsvare sig selv godt nok (såsom Mercy eller Mechløs D.va) eller næsten enhver non-tank hero som ser ud til mest at gå rundt for sig selv. Hans største offensive træk er Dragon-Blade - hans Ultimate Ability. Med hans høje mobilitets evner kan han fra en vis afstand skyde efter fjender fra high ground og derved få Ultimate Charge relativt nemt. Og når det er tid til at dræbe, kan han med diverse velplacerede combos dræbe enhver support hero som er hans primære mål det meste af tiden.

## Våben:

Shurikens. Venstre-klik for at kaste tre shurikens i en lige linje, der kan gøre headshot skade. Meget godt til at "snipe" med - altså at skyde en fjende fra lange afstande. Højre-klik for at kaste tre shurikens i Quick Melee. Tryk V for at udføre et hurtigt nærkamps-sværdsnit der gør lidt skade men er udmærket til brug i combos.

## Abilities:

Cybernetic Agility. Dette er Genji's

Passive Ability. Den gør det muligt for ham at dobbelt-hoppe og klatre op ad vægge. Den kan man bruge når man vil - der er ingen cooldown, men når du har givet slip på væggen kan du ikke lave et Wall-Climb før du har ramt jorden igen.

Swift Strike. Left-Shift for at udføre et hurtigt fremadrettet "Dash" i den retning du kigger, opad er også en mulighed. Denne ability har en cooldown, hvilket betyder at når du har brugt den, kan du ikke bruge den igen indtil der er gået nogle sekunder. Fjender som du dasher igennem tager skade. Den kan også bruges som et flugt-værktøj. Hvis en fjende som du på en hvilken som helst måde har skadet for nylig dør (enten til dig eller en Teammate) bliver Swift-Strikes cooldown annulleret, så du kan bruge den igen uden at skulle vente.

Deflect. Tryk på E for at kunne deflektere ethvert projektil som bliver skudt imod dig tilbage i den retning du kigger. Effekterne og skaden/healingen som disse projektiler måtte gøre bliver vendt til dit holds fordel. Så de healer dit hold og og skader fjenderne i stedet for omvendt. Dette er meget kraftfuldt hvis den bliver brugt på det rigtige sted på det rigtige tidspunkt.

Dragon-Blade. Genji's Ultimate Ability er en af de stærkeste offensive abilities i spillet. Den aktiveres med Q når dit Ultimate Charge meter er fyldt op. Genji trækker sin katana, og kan i de næste 6 sekunder hugge efter sine fjender, angrebet gør moderat til høj skade på alle foran dig per sving. Alle abilities kan bruges samtidig med Dragon-Blade. Men det er værd at nævne at mens Genji trækker sit sværd, og mens han placerer det i skaftet igen, er han sårbar overfor

angreb da han hverken kan angribe eller bruge sine aktiverbare abilities indtil katana-animationen er færdig. Det eneste du kan gøre er at dobbelt hoppe og klatre op ad væggen.

## Tips & Tricks.

Som Genji skal du for det meste forsøge at overtage mindst et highground område for dit hold i starten af kampen. Derefter kan du enten "mobbe" et eller begge deres support heroes/Snipere (gå efter dem og gøre hvad du kan for at dræbe dem og slippe afsted med det) eller prøve at få din ultimate hurtigt ved at gå efter heroes du har nemt ved at ramme fra lang afstand som har svært ved at skyde tilbage (såsom nogle tank heroes) Når du beslutter dig for at gå ind efter en support så skyd og ram dem først så du har skadet dem lidt når duellen går i gang, dobbelt hop, brug vægge og det generelle terræn til din fordel - brug al din passive mobilitet og deflekter når et vigtigt projektil er ved at ramme dig, så det rammer den du kigger på i stedet - f.eks. den modstander du prøver at dræbe lige nu. Når målet næsten er dødt, kan du bruge Swift Strike til at afslutte duellen, og så hurtigt Swift Strike igen væk fra området og få noget liv. Det er en dårlig ide at angribe fra sit skjul hvis man ikke har både Deflect og Swiftstrike klar til brug. Når du har Dragon-Blade er det godt at bruge den sammen med dit hold. Angrib når de gør. Husk at bruge Swift Strike til at nå hen til en fjende hurtigt. Da der er mange abilities i spillet som kan skubbe eller hive dig væk fra dem, så gem Swift Strike til at lukke afstanden mellem dig og et offer igen.



Skrevet af Davy Jones

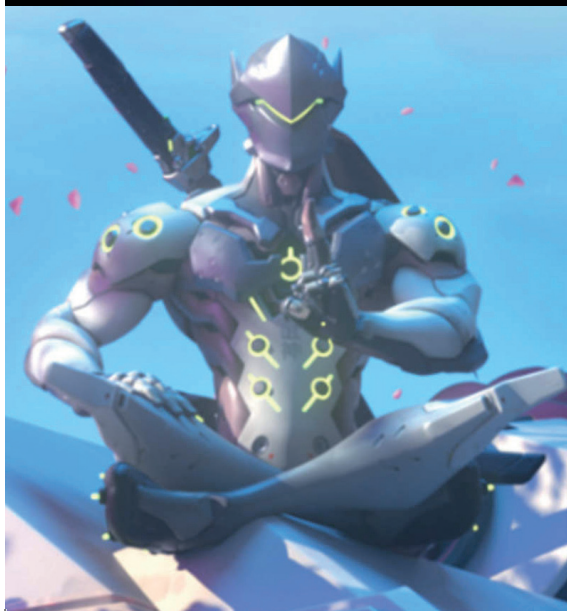

# Grækenland

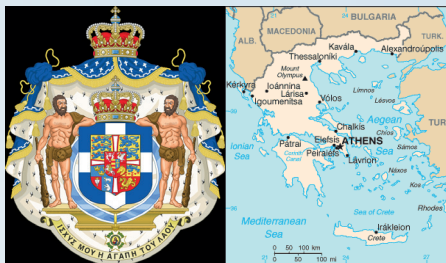

Eller 'Hellas' som det officielt hedder på græsk. Nogle vil endda nok gå så langt, at de vil kalde det for 'Visdommens Land'. Og hvis Finland som jo bekendt bliver kaldt for 'De Tusind Søers Land', så må Grækenland da i dén grad navngives 'De Tusind ØERS Land'. Meget kan man sige om Grækenland, men det er klart et land med muligheder, poesi & en gæstfrihed, som kun grækerne kan gøre det. Fra Sokrates til Zeus. Fra Fetaost til Tzatzikisalat. Fra Drakmer til De Olympiske Lege. Den spektakulære middelhavs nation, har rigeligt at byde på, for enhver turist udefra. Det er et land, som man bare bliver ved med at elske og holde af. De kære grækere har haft en enorm lang historie, dele af den har været tragisk, og andre dele har været mere optimistisk. Personligt selv har jeg mærkværdigt nok, aldrig nogensinde været i Grækenland. Mange ting har jeg set og oplevet...men aldrig Grækenland. Og hvilken skam det nu er. Landet har altid stået på allerhøjeste hylde, over mine egne personlige favoritlande, og det er et sted jeg i min levetid, har i sinde at opleve/besøge, koste hvad det end ville. For når man står med et glas Ouzo, dansende rundt med viftende hofter og rejste arme sammen med lokalbefolkningen, til lyden af Zorba The Greek i baggrunden, alt imens man går og venter spændt på de flamberede Souvlaki-spyd og en saftig lammekølle over den brændende grill, på den smukke Taverna, omringet af farverige blomster, den ildrøde solnedgang

i vest, og sprudlende grækere der hilser enhver velkommen med et kindkys eller to.....Tja, så ved man da nøjagtigt, hvorhenne i denne verden at man er havnet. Som en klog græsk filosof muligvis mon nok ville have sagt: "Det er ikke folket, som har forandret Grækenland. Det er Grækenland, som vil forandre folket!"



## Athen

Hovedstaden Athen har en uendelig lang historie, så man kan næsten ikke hverken tænke sig eller læse sig frem til det. Byen Skal bare opleves! Jeg kunne nok sagtens godt bruge flere dage, sågar uger, på at skrive en bare nogenlunde detaljeret rejsebog som omhandlede Athen og resten af Grækenland. Men da dette jo er en artikel til et blad, vil jeg nu nok forsøge at gøre det så kortfattet, men stadig spændende og så gribende læsning, som muligt. Athen er grækernes hovedstad og absolut største by. Det må man nok også erkende, når der bor ca. 665.000 indbyggere i selve Athens centrum, og så godt og vel ca. 3.778.000 i Metropolområdet, som også inkluderer dens forstæder. Athen er også den allermest sydlige hovedstad på det europæiske kontinent. Athen's nuværende borgmester hedder Giorgios Kaminis (2018). Athen er berømt for rigtig mange ting. Og rent arkitektonisk, må Akropolis og dets verdenskendte Parthenon-Tempel, nok være de mest største og betydningsfulde. Akropolis rejser sig de 150 m. over havets overflade, og går også under navnet Kekropia,

til ære for den legendariske Krekops, den første konge der regerede Athen. Parthenon kommer af det græske ord Párthenos: (Jomfru, på dansk), og er til ære for gudinden for visdom, Athene, som nemlig var jomfru. Templet var et led i et større byggeprogram, som blev igangsat af lederen & generalen Perikles sammen med kunstneren Fidias. Athen har desuden 2 steder på UNESCO's Verdensarvsliste. Den ene værende Akropolis og den anden er Daphni Klosteret. Cephissus, Ilisos & Eridanos, er de tre vigtigste og mest historiske floder, i Athen. Athen's store havn "Piraeus", er den næststørste af sin slags i verden. Athen er desuden den sjette mest folkerige by/hovedstad i Europa. Athen er også en ret varm by, med skyhøje temperatur, især i sommermånederne. Derfor er det så heller ikke helt ufortjent, at lige netop "Athen" har Europa-Rekorden med den højeste temperatur der nogensinde er blevet taget, på det europæiske kontinent. Med ekstreme 48,0° Celcius grader, der dengang blev målt i Juli 1977, i de to athen-ske forstæder Elefsina & Tatoi, er det vist nok en "varm anbefaling", bogstaveligt talt, at man medbringer både Vifte, Solbriller & Solcreme, næste gang at ens rejse går til Athen. De Olympiske Lege startede såmænd også hele sportsbegivenheden lige akkurat hér i Athen. OL blev igangsat af franskmænden Pierre De Coubertin i 1896. Man skulle helt frem til år 2004, indtil at Athen atter en gang blev genvalgt til at være værtsby for OL-Legene. Athens Internationale Lufthavn (ATH) som befinder sig i nærheden af byen Spata, ca. 35 km øst for hovedstaden, blev konstrueret på 51 måneder, kostede ca. 2,2 billioner Euro, og har et travlt personale på godt og vel 14.000 stk.

## De Græske Øer



At sejle ind i en Bugt eller Vig, nær én af de mellem ca. 1200 til 6000 øer, som det menes af det græske øhav består af, er simpelt-hen en fryd for øjet og en mere end uforglemmelig oplevelse. Et sikkert must for alle berejste folk/familier, også selvom at man måske ikke lige har den store erfaring eller ligefrem er ekspert i landet og dets billedskønne øer. Men i min bog, kan det helt klart anbefales. Vil man dog opleve nogle af de mange græske øer på nært hold, må man enten eje eller leje et sejlskib, for netop at opleve dette spektakulære syn. Størstedelen af disse øer, er ubeboede, men på mange af de større øer, bor der dog stadig et mindre antal græske indbyggere.

## Kreta



Øen Kreta er absolut den største af alle de græske øer, og er også den femte største ø i hele Middelhavet. Hovedbyen hedder Heraklion og Chania er den næststørste by. Øen var engang centrum for den Mino-

iske Civilisation, og er i øvrigt den tidligst kendte af alle civilisationer i hele Europa. Den er desuden opkaldt efter Kong Minos, som man kender fra den græske mytologi. Af berømte og historiske seværdigheder rundt om på Kreta, kan bl.a. nævnes: Knossos-Paladset, Samariá-Kløften & Palmestranden ved Vaí. Det allerhøjeste punkt på øen kaldes for Mount Ida (Psilorit) og er ca. 2.456 m højt. Sangerinden Nana Mouskouri & Renæssance-Kunstneren og Maleren 'El Greco' er i øvrigt begge to født på Kreta.

## Andre Øer



Den arealmæssigt anden største græske ø, kaldes for Euboea. Euboea bliver adskilt fra det græske fastland ved Boeotia, via. det lange, smalle Euripus-stræde, som strømmer imellem både Euboea & Boeotia. På henholdsvis 3. og 4. pladsen over største græske øer, finder man her øerne Lesbos og Rhodos. Resten af småøerne rundt omkring i det græske øhav, er ca. 2/3-dele af Rhodos' areal, eller mindre. De tre øer Kefalonia, Korfu & Samos, ligger i øvrigt på en 6., 7. og 9. plads, på listen over største græske øer. Som en sidenote, skal det nævnes at, Kongen af Kefalonia, "Odysseus" blev født på den nærliggende ø Ithaca, som ligger nordøst for Kefalonia.



## Den græske stolthed

De har vundet europamesterskabet i fodbold i 2004. De vandt det Europæiske Melodi Prix i 2005. De opfandt De Olympiske Lege. Deres strande, øer & arkitektur er nogen af de mest populære og besøgte i Europa. Det græske folkefærd har mere end god grund til at være stolte over deres gamle, storslåede nation ved Middelhavet. Og hvorfor skulle de da ikke være det! De lever lykkeligt i sus og dus, og kan prale sig med at repræsentere, alt hvad hjertet kan begære. Og det siger ikke så lidt. Grækerne viser med glæde deres stolthed, deres skønhed, deres sydlige perle/r frem på podiet. Og man forstår vel også godt hvorfor. De ville vi alle andre jo også gøre, hvis vi havde sådan en mangfoldighed at byde på. Intet under, at turister i stimevis stormer dertil. Man kan nærmest ikke andet, end at forelske sig i Grækenland. Der findes ingen andre lignende lande rundt om i verden. Men trods deres økonomiske kriser, fattigdom og dets mange blodige slag og krige igennem tiderne, vil grækerne altid rejse sig igen oven på et evt. nederlag. Og det vil de forhåbenligt altid blive ved med at gøre, koste hvad det ville. For det græske eventyr ender bestemt ikke hér. Hvem ved hvad dette land har at byde på, i den ukendte fremtid, og hvor populært et land det nok engang vil blive, i årene der kommer, rent fremgangsmæssigt. Én ting er dog sikkert: omverdenen behøver ikke just at bekymre sig om Grækenlands fortid, nutid & fremtid, deres storhed & forfald, deres tab & sejre. Det er nemlig altsammen i meget sikre hænder.....

~ Tak fordi at i læste med ~



Can't get enough of Detaljen?

På vores webshop, kan du bestille **alle** numre af Detaljen.

Besøg vores webshop på [vejby-bb.dk](http://vejby-bb.dk) eller scan qr koden.

Vi har mange andre gode sager på vores webshop.

VEJBY BO  
BESKÆFTIGELSE 